

CARATTERISTICHE E MODELLI DISPONIBILI	U.D.M.	CIAO 24 C.A.I. Lx
---------------------------------------	--------	-------------------

SPECIFICHE ETICHETTA ENERGETICA SECONDO DIRETTIVA EUROPEA ErP

Efficienza energetica riscaldamento	Classe	C
Efficienza energetica sanitario	Classe	B
Profilo di carico sanitario	-	XL
Rendimento stagionale riscaldamento	%	77

CARATTERISTICHE

Portata termica nominale riscaldamento / sanitario	kW	26,70 / 26,70
Potenza termica nominale riscaldamento (80 - 60°C)	kW	24,06 / 24,06
Portata termica ridotta riscaldamento / sanitario	kW	10,70 / 9,00
Rendimento a Pn max - min (80 - 60°C)	%	90,1 / 86,4
Rendimento a carico ridotto 30% (50°C ritorno)	%	89,2
Perdite al camino a bruciatore spento	%	0,40
Perdite al camino a bruciatore acceso	%	8,43
NOx	Classe	6
Tensione di alimentazione / frequenza	Volt/Hz	230/50
Potenza elettrica max riscaldamento	Watt	47
Grado di protezione elettrica	IP	X5D

ESERCIZIO RISCALDAMENTO

Pressione e temperature massime	bar / °C	3 / 90
Pompa: prevalenza max disponibile all'impianto / alla portata	mbar / litri/h	243 / 1000
Capacità vaso espansione	litri	8

ESERCIZIO SANITARIO

Pressione minima / massima	bar	0,15 / 8
Quantità di acqua calda con $\Delta t = 25^\circ\text{C}$	litri/min	13,8
Portata minima acqua sanitaria	litri/min	2

COLLEGAMENTI

Riscaldamento / gas	Ø	3/4"
Sanitario	Ø	1/2"

TUBO SCARICO FUMI

Diametro	mm	130
----------	----	-----

DIMENSIONI CALDAIA

Dimensioni caldaia (HxLxP)	mm	740x400x340
Peso netto	kg	30

LEGENDA:

C riscaldamento + acqua sanitaria **A** camera aperta **I** accensione elettronica, controllo a ionizzazione

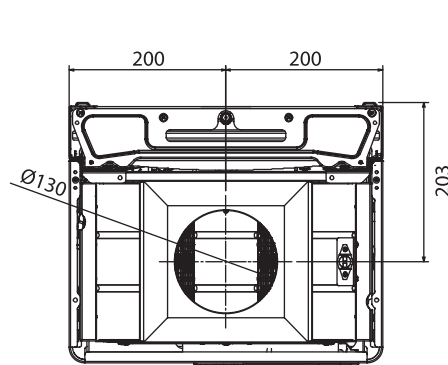
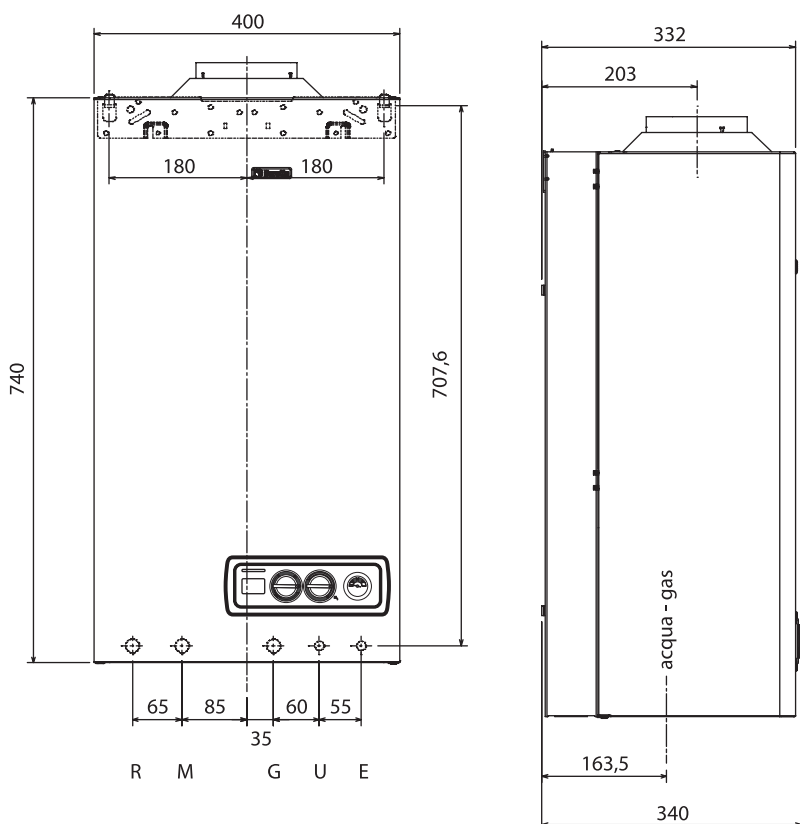

VISTA DALL'ALTO

LEGENDA:

Impianto:
R Ritorno
M Mandata
G Gas

Acqua sanitaria:
U Uscita
E Entrata